

**Partner per soluzioni
di confezionamento**

Manicotti **MF**[™] senza giunzione
per confezionatrici verticali



Confezionamento

Manicotti per confezionatrici verticali

Chiorino produce un'ampia gamma di manicotti senza giunzione in elastomero **MF** ad alte prestazioni, adatte al confezionamento con ogni tipo di materiale (film in polietilene e PVC, carta, tessuto ecc.). Dove richiesto, nel lato interno può essere applicata una **cinghia dentata** per garantire l'assoluto avanzamento sincrono ed evitare rischi di slittamento.



MANICOTTO **MF** SENZA GIUNZIONE

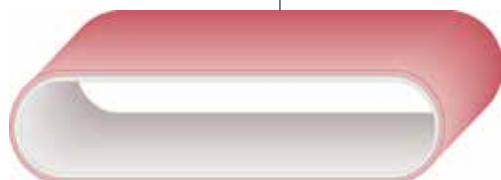

CARATTERISTICHE

- Totale uniformità superficiale grazie alla tecnologia endless (assenza di giunzione)
- Elevato e costante coefficiente di attrito superficiale
- Elevata flessibilità
- Assoluta regolarità di spessore su tutta la lunghezza e larghezza del manicotto
- Perfetta stabilità dimensionale
- Precisione esecutiva di svasature, scanalature, forature



MFTM

Elastomero Chiorino ad alte prestazioni



- **Eccellenti proprietà di trascinamento**
- **Massima resistenza all'abrasione**
- **Elevata resilienza**
- **No screpolature**

VANTAGGI

- Altissima precisione produttiva grazie all'elevato e costante coefficiente di attrito
- Lunga durata grazie all'eccellente resistenza all'usura e all'abrasione
- Idonee per alte velocità
- Risparmio di tempo e di costi poichè non richiedono lubrificazione
- Idonee per qualunque tipo di materiale di imballo

Tipologie costruttive

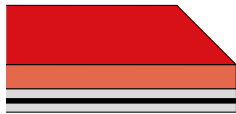
I manicotti **MF** possono essere forniti combinando diverse costruzioni e coperture.

<p>Coperture standard</p> <p>■ L: lampone 35 Sh.A □ HS W: bianco 40 Sh.A ■ R: porpora 45 Sh.A ■ B: beige 55 Sh.A</p> <p>Coperture speciali sono disponibili su richiesta.</p>	 <p>Manicotto elastico (senza nucleo tessile)</p> <p>Due strati di elastomero:</p> <ul style="list-style-type: none"> Copertura esterna: alto coefficiente di attrito; Copertura interna: elevata resistenza all'usura. 	 <p>Manicotto con nucleo di trazione in poliestere</p> <ul style="list-style-type: none"> Copertura esterna: alto coefficiente di attrito; Nucleo di trazione in poliestere con alta resistenza all'usura e basso coefficiente di attrito. 	 <p>Manicotto con cinghia dentata in gomma o in poliuretano</p> <p>Due tipi di cinghie dentate possono essere applicate nel lato interno:</p> <ul style="list-style-type: none"> Gomma: sia a passo metrico sia a passo pollici; Poliuretano: passo metrico.
---	---	---	--

Dati tecnici

Manicotti **MF**

Tipo	Nucleo di trazione	Copertura esterna			Copertura interna			Spessore totale mm	Trazione all'1% d'allung. N/mm	Resistenza alla temperatura	
		materiale	colore	Sh.A	materiale	colore	Sh.A			min. °C	max. °C
MF R-052	---	elastomero	porpora	45	elastomero	porpora	45	5÷15	0.1 ¹	-20	+100
MF R-053	---	elastomero	porpora	45	elastomero	nero	65	5÷15	0.1 ¹	-20	+100
MF L-300	PET	elastomero	lampone	35	---	nero	---	6÷12	10.0	-20	+100
MF HS W-300	PET	elastomero	bianco	40	---	nero	---	6÷12	10.0	-20	+100
MF R-300	PET	elastomero	porpora	45	---	nero	---	6÷12	10.0	-20	+100
MF B-300	PET	elastomero	beige	55	---	nero	---	6÷12	10.0	-20	+100

Manicotti dentati **MF**

Tipo	Nucleo di trazione	Copertura esterna			Copertura interna			Max. trazione all'1% d'allung. N/mm	Resistenza alla temperatura	
		materiale	colore	Sh.A	materiale	colore	Sh.A		min. °C	max. °C
MF D-G L	PET	elastomero	lampone	35	cinghia dentata in gomma	nero	90	0,4	-20	+100
MF D-G HS W	PET	elastomero	bianco	40	"	"	90	0,4	-20	+100
MF D-G R	PET	elastomero	porpora	45	"	"	90	0,4	-20	+100
MF D-G B	PET	elastomero	beige	50	"	"	90	0,4	-20	+100
MF D-U L	PET	elastomero	lampone	35	cinghia dentata in poliuretano	bianco/trasparente o giallo	90	0,4	-20	+100
MF D-U HS W	PET	elastomero	bianco	40	"	"	90	0,4	-20	+100
MF D-U R	PET	elastomero	porpora	45	"	"	90	0,4	-20	+100
MF D-U B	PET	elastomero	beige	50	"	"	90	0,4	-20	+100

¹ Trazione in N/mm² al 10% d'allungamento
 Dati ricavati in condizioni ambientali normali. Eventuali modifiche possono essere apportate senza preavviso.

Elenco misure

L'ampia gamma di manicotti **MF** soddisfa tutte le più comuni confezionatrici verticali.

OEM	Dimensioni	Esecuzioni speciali								
		Superficie liscia	Fori	Fori ovali	Scanalatura lato dentato	Fori svasati	Asole orizzontali	Asole verticali	Asole diagonali sinistra	Asole diagonali destra
BOSCH	50T10 920 x 4.5 mm				●				●	
	50T10 920 x 4.5 mm				●					●
	50T10 920 x 4.5 mm				●		●			
	37T10 920 x 4.5 mm				●		●			
FUJI MACHINERY	40-S8M-632 x 4.0 mm		●		●					
HAYSSSEN	24 x 606 x 6.2 mm									
	24 x 708 x 6.2 mm									
	280XL094 x 6.4 mm									
	280XL044 x 6.4 mm									
ILPAK	270L 100 x 7.0 mm									
	270L 100 x 7.0 mm									
	50T10 530 x 4.0 mm				●				●	●
	50T10 720 x 4.0 mm				●				●	●
	50T10 440 x 6.4 mm									
	25T10 560 x 6.4 mm									
	50T10 720 x 4.0 mm				●			●		
	50T10 530 x 4.0 mm				●			●		
25T10 440 x 6.4 mm										
ISHIDA	255H1 50 x 3.0 mm		3 file		●					
KLIKLOK-WOODMAN	240XL1 50 x 6 mm									
	240XL1 50 x 6 mm	●								
MATRIX PACKAGING	800-5M-25 x 4.8 mm									
PACKAGE MACHINERY	3.00" x 35.00" x .16"		3 file							
	3.00" x 35.00" x .16"		5 file							
PACMAC	.938" x 27.875" x .245"									
RICCIARELLI	45 x 465 x 12.00 mm									
ROVEMA	50T10 630 x 6 mm				●					
	50T10 630 x 5 mm				●	●				
	50T10 630 x 6.4 mm									
	50T10 630 x 5 mm				●	●				
	30T10 630 x 5 mm				●	●				
	29T10 630 x 6.4 mm				●					
	50T10 780 x 4.5 mm				●	●				
SANDIACRE	225L094 x 6.5 mm									
	270L098 x 4.5 mm				●				●	
	270L098 x 4.5 mm				●				●	
SIMIONATO	255L 150 x 8.0 mm									
TNA	367L 051 x 4.5 mm		●							
	367L 051 x 4.5 mm			●						
TRIANGLE PACKAGING	340XL1 78 x .08"				●				●	

Esecuzioni speciali

I manicotti **MF** senza giunzione possono essere forniti con lavorazioni speciali a disegno del Cliente.

Asole diagonali e scanalatura lato dentato

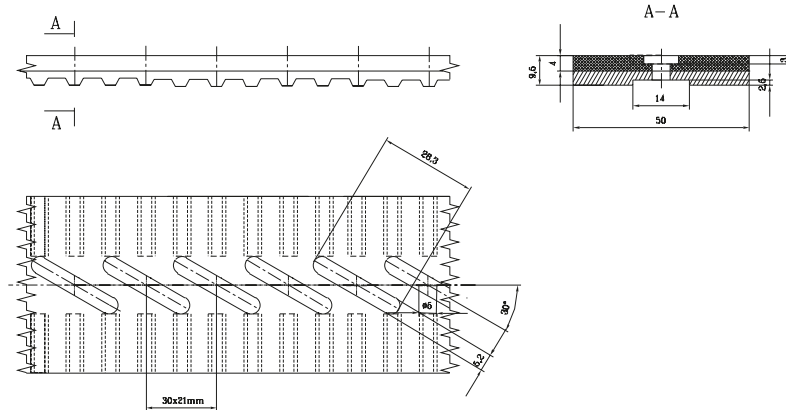

Fori svasati e scanalatura lato dentato

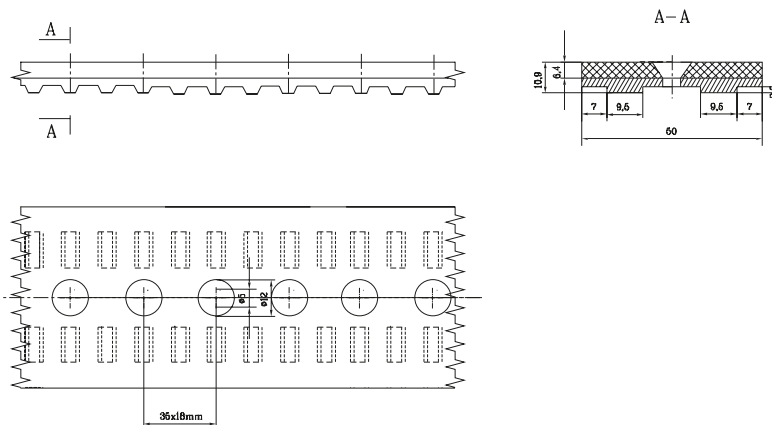

Asole verticali e scanalatura lato dentato

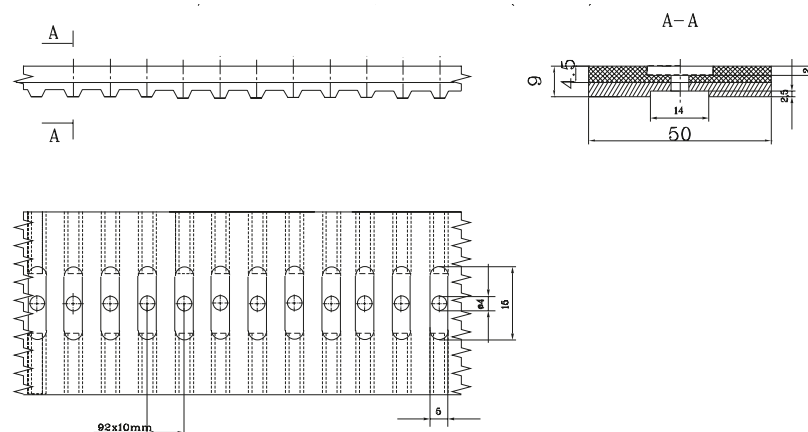

FILIALI CHIORINO

America

CHIORINO AMERICA
Newark, DE
Tel. +1-302-292-1906
info@chiorino.us
www.chiorino.us

Australia

CHIORINO AUSTRALIA PTY. LTD.
Brisbane
Tel. +61-7-3274 1900
sales@chiorino.com.au
www.chiorino.com.au

Benelux

CHIORINO BENELUX B.V.
Utrecht - Paesi Bassi
Tel. +31-30-2413060
chiorino@chiorino.nl
www.chiorino.nl

Bielorussia

CHIORINO-K
Minsk
Tel. +375-17-2804578
general@chiorino.ru
www.chiorino.ru

Cina

CHIORINO ASIA Ltd.
Hong Kong
Tel. +852-397-10818
info@chiorino.asia
www.chiorino.asia

CHIORINO LIAISON OFFICE

Shanghai
Tel. +86-21-37831019
info@chiorino.cn
www.chiorino.cn

Francia

CHIORINO SAS
Lagny, Paris
Tel. +33-1-64304075
chiorino.paris@chiorino.fr
www.chiorino.fr

Germania

CHIORINO GmbH
Mainz
Tel. +49-(0)6131-55449-0
info@chiorino.de
www.chiorino.de

India

CHIORINO INDIA
Salcete Goa
Tel. +918-322-782454
info@chiorino.in
www.chiorino.in

Italia

CHIORINO PARMA s.r.l.
Parma
Tel. +39-0521-292236
chiorinoparma@chiorino.com

CHIORINO VENETO s.r.l.

Colle Umberto (TV)
Tel. +39-0438-430460
chiorinoveneto@chiorino.com

Polonia

CHIORINO Sp. z o.o.
Bydgoszcz
Tel. +48-(0)52-3487708
chiorino@chiorino.com.pl
www.chiorino.com.pl

Portogallo

CHIORINO PORTUGAL, LDA
Alfena Valongo, Porto
Tel. +351-229684442
geral@chiorino.pt
www.chiorino.pt

Regno Unito

CHIORINO U.K. Ltd.
Featherstone
Tel. +44-1977-691880
sales@chiorino.co.uk
www.chiorino.co.uk

Romania

CHIORINO srl
Cluj Napoca
Tel. +40-264-432977
chiorino@chiorino.ro
www.chiorino.ro

Spagna

CHIORINO IBERICA S.A
Rubí, Barcelona
Tel. +34-93-5860480
chiorino@chiorino.es
www.chiorino.es

Sud Africa

CHIORINO SOUTH AFRICA (PTY) LTD.
Johannesburg
Tel. +27-11-3971268
sales@chiorino.co.za
www.chiorino.com

Svizzera

CHIORINO SCHWEIZ GmbH
Wetzikon
Tel. +41-(0)43-3116001
info@chiorino.ch
www.chiorino.ch

Ungheria

CHIORINO Kft.
Szigetszentmiklós - Budapest
Tel. +36-24525930
mail@chiorino.hu
www.chiorino.hu

DISTRIBUTORI CHIORINO

Albania
Arabia Saudita
Argentina
Armenia
Azerbaijan
Austria
Bangladesh
Belgio
Bolivia
Bosnia-Herzegovina
Botswana
Brasile
Bulgaria
Cambogia
Canada
Cile
Cipro
Colombia
Corea del Sud
Costa d'Avorio
Costa Rica
Croazia
Danimarca
Egitto
Emirati Arabi Uniti
Estonia
Fiji
Finlandia
Georgia
Giordania
Grecia
Guatemala
Honduras
Indonesia
Iran
Irlanda
Islanda
Israele
Kazakistan
Kenya
Kirgizstan
Laos
Lettonia
Libano
Lituania
Macedonia
Malawi
Malesia
Marocco
Messico
Myanmar
Moldova
Nicaragua
Nuova Caledonia
Nuova Zelanda
Pakistan
Panama
Papua Nuova Guinea
Paraguay
Perù
Repubblica Ceca
Repubblica Slovacca
Russia
Serbia
Slovenia
Sri Lanka
Svezia
Tagikistan
Tailandia
Turchia
Turkmenistan
Ucraina
Uzbekistan
Vietnam
Yemen
Zimbabwe

SEDE

E STABILIMENTI PRODUTTIVI

CHIORINO S.p.A.

Via S. Agata, 9
I-13900 Biella, Italia
Tel. +39 015 8489 1
Fax +39 015 849 61 61
chiorino@chiorino.com
www.chiorino.com

UNI EN ISO 9001:2015
UNI EN ISO 14001:2015
OHSAS 18001:2007
EMAS



CONSULENZA INGEGNERISTICA
SERVIZIO INSTALLAZIONE
ASSISTENZA POST-VENDITA

